

Martin

MAC 600



CONSIGNES DE SECURITE

- CE PRODUIT N'EST PAS DESTINE A UN USAGE DOMESTIQUE.
- LIRE ATTENTIVEMENT LES INSTRUCTIONS AVANT LA MISE EN SERVICE.
- LIRE ATTENTIVEMENT LES INSTRUCTIONS CONCERNANT LE MONTAGE DES CROCHETS A ATTACHES RAPIDES.
- VERIFIER LA TENSION ET LA FREQUENCE DU RESEAU ELECTRIQUE AVANT TOUT RACCORDEMENT.
- TOUJOURS DEBRANCHER L'ALIMENTATION ELECTRIQUE EN CAS DE:
 - REMPLACEMENT DE LA LAMPE.
 - REMPLACEMENT DE FUSIBLE.
 - MODIFICATION DU REGLAGE DU TRANSFORMATEUR.
 - DEMONTAGE DE TOUT COMPOSANT INTERNE.
- AFIN DE PREVENIR TOUT RISQUE DE COURT CIRCUIT NE PAS EXPOSER L'APPAREIL A L'HUMIDITE.
- LORSQUE L'APPAREIL EST UTILISE ACCROCHE, PREVOIR UN DISPOSITIF DE SECURITE RESPECTANT LES NORMES EN VIGUEUR (élingue, chaîne...).
- NE PAS SUSPENDRE L'APPAREIL PAR D'AUTRES MOYENS QUE CEUX PREVUS PAR LE CONSTRUCTEUR.
- NE PAS OBSTRUER LES ORIFICES DE VENTILATION.
- NE PAS REGARDER DIRECTEMENT DANS LE FAISCEAU SANS PROTECTION.
- UTILISER L'APPAREIL A UNE TEMPERATURE AMBIANTE MAXIMUM DE 40°C.
- INSTALLER L'APPAREIL A UNE DISTANCE MINIMALE DE 0.5 m DE TOUT MATERIAU INFLAMMABLE.
- APRES EXTINCTION DE LA LAMPE, ATTENDRE 15 MINUTES AVANT TOUTE INTERVENTION SUR L'APPAREIL.
- TOUTES LES OPERATIONS DE MAINTENANCE AUTRES QUE CELLES MENTIONNEES DANS CE MANUEL DOIVENT ETRE EFFECTUEES PAR DU PERSONNEL QUALIFIE.
- TOUJOURS TRANSPORTER L'APPAREIL DANS UN EMBALLAGE APPROPRIE.

MISE EN SERVICE:

Avant toute utilisation du MAC 600, vous devez:

Monter une lampe MSR 575 (non fournie).

Monter une prise correspondant à votre installation secteur.

Vérifier la tension et la fréquence du réseau avant le raccordement.

L'appareil est livré avec les accessoires suivants:

2 x crochets à attache rapide.

1 x câble xlr/xlr l 5m.

1 x mode d'emploi.

**ATTENTION !!!
AVANT D'EXECUTER LES INSTRUCTIONS QUI SUIVENT
VERIFIEZ QUE L'APPAREIL SOIT DECONNECTE DU RESEAU
ELECTRIQUE**

MONTAGE DE LA LAMPE:

Le MAC 600 utilise une lampe Philips MSR 575 simple culot type GX 9.5.

1/ Dévisser les deux vis maintenant le support de lampe et sortir l'ensemble.

2/ En tenant la lampe par l'embase céramique, insérez-la dans la douille.

3/ Si vous touchez accidentellement la partie en verre de la lampe, nettoyez à l'aide du chiffon imbibé fourni avec la lampe.

4/ Remettre en place l'ensemble lampe/support et revisser les deux vis.

MONTAGE DE LA PRISE:

Le MAC 600 est livré sans prise secteur aussi vous devez en installer une en respectant les normes électriques en vigueur.

1/ Relier le fil marron à la phase.

2/ Relier le fil bleu au neutre.

3/ Relier le fil jaune/vert à la terre.

MONTAGE DES CROCHETS:

Montage N°1:

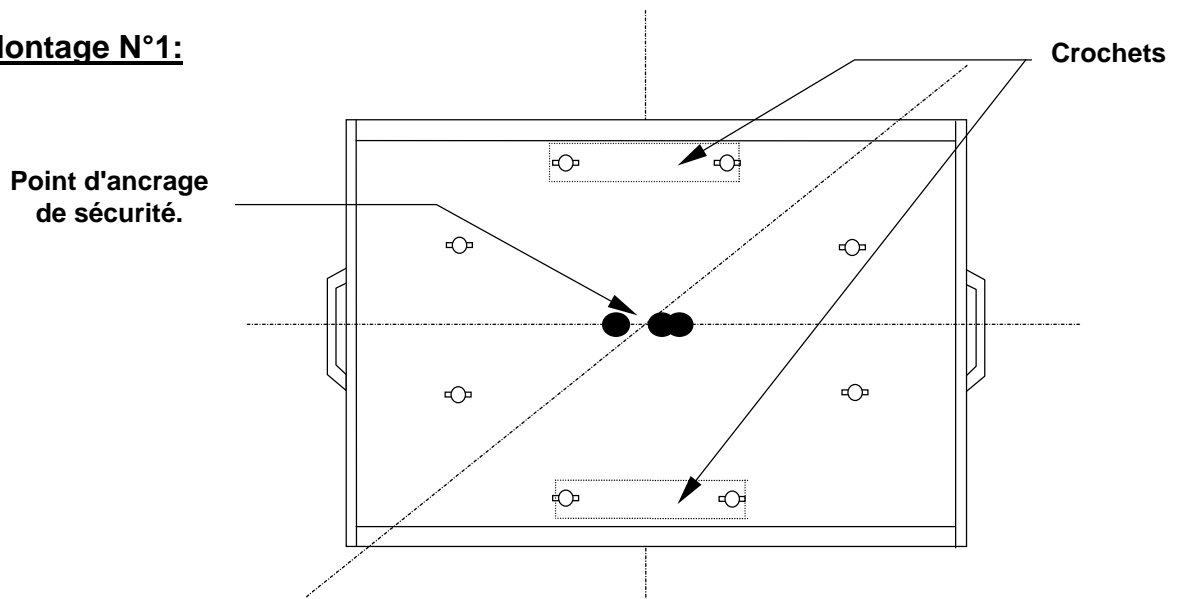

Montage N°2:

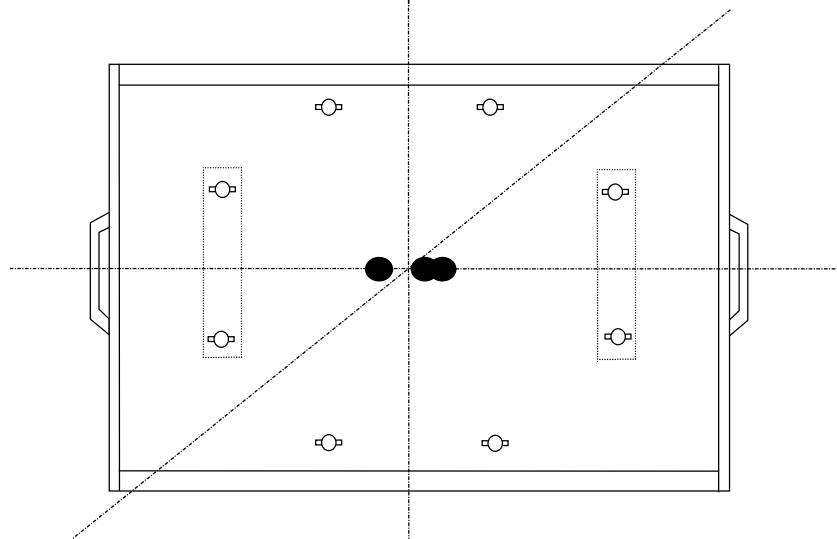

Montage N°3:

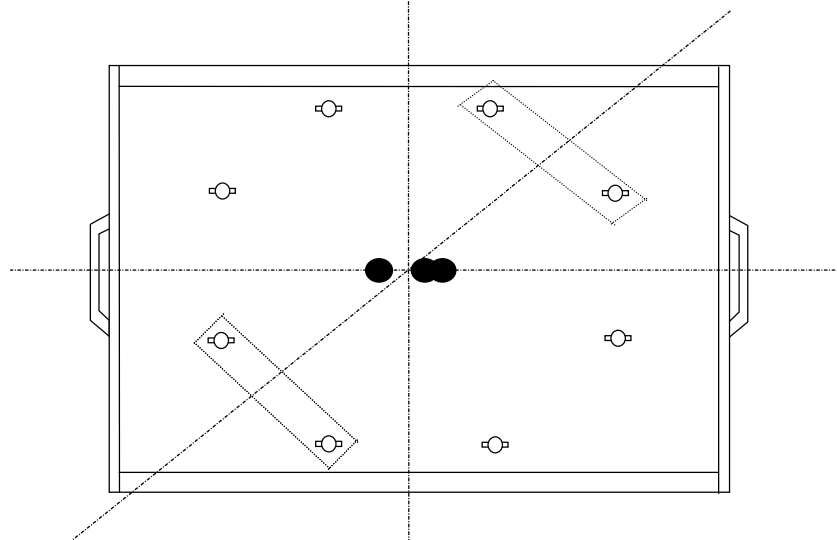

Pour monter un crochet, placez-le en position puis tournez les deux papillons d'un quart de tour vers la droite jusqu'à la butée.

Les montages indiqués page 4 sont les seuls possibles, ne pas essayer d'autres montages qui pourraient endommager l'appareil et compromettre la sécurité de votre installation.

CONNEXION DU MAC 600 A UN CONTROLEUR:

Toutes les fonctions du MAC 600 sont entièrement compatibles avec le DMX 512 et le protocole Martin RS485.

Le transfert des informations se fait via un câble muni de fiches XLR 3 broches reliant le contrôleur au MAC 600.

Le Mac 600 dispose d'une entrée signal et d'une sortie de recopie permettant de transmettre les informations à d'autres appareils sur la ligne. Pour des raisons de compatibilité avec les différents appareils présents sur le marché, le MAC 600 peut utiliser deux brochages différents :

Câblage DMX 512:

Broche 1:	Blindage.
Broche 2:	Signal -
Broche 3:	Signal +

Câblage Martin RS 485:

Broche 1:	Blindage.
Broche 2:	Signal +
Broche 3:	Signal -

Pour utiliser ces deux différents câblages, vous pouvez soit insérer un câble inverseur dans la ligne reliant les appareils ou modifier le brochage des MAC 600 directement sur la carte électronique (voir annexe).

CONTROLEUR DMX:

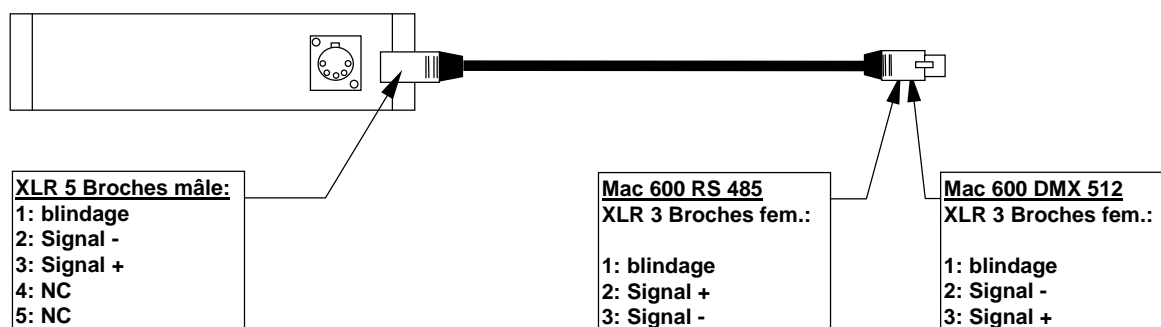

CONTROLEUR MARTIN:

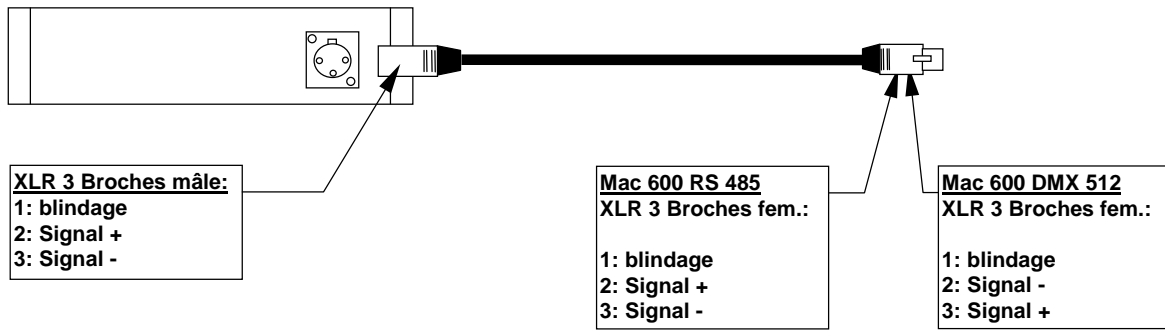

Relier la sortie signal du MAC 600 à l'appareil suivant à l'aide du câble fourni avec l'appareil.

Procéder de la même façon pour tous les appareils en reliant toujours une sortie avec une entrée jusqu'à ce que tous les appareils soient câblés.

Sur le dernier appareil, insérez un bouchon de terminaison dans la sortie (fiche XLR 3 broches mâle avec une résistance de 120 Ohms entre les broches 2 et 3).

Si vous utilisez des appareils ayant un brochage différent sur la même ligne que les MAC 600, insérez un câble inverseur entre la ligne et le premier des MAC 600

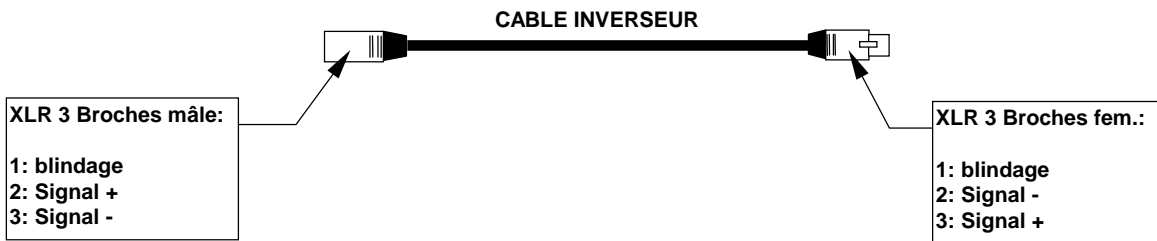

DETAILS DES DIFFERENTES OPTIONS DU MENU:

PSET: Permet de choisir le protocole de transmission utilisé pour communiquer avec le contrôleur, le paramètre peut varier entre:

DMX1: Mode 1, 10 canaux, PAN/TILT 8 bit, tracking.

DMX2: Mode 2, 12 canaux, PAN/TILT 16 bit, tracking.

DMX3: Mode 3, 12 canaux, PAN/TILT 8 bit, tracking/vector.

DMX4: Mode 4, 14 canaux, PAN/TILT 16 bit, tracking/vector.

MART: PAN/TILT 16 bit, vector.

Toutes les fonctions du MAC600 sont entièrement compatibles avec le DMX 512. Vous pouvez choisir entre quatre modes DMX permettant la compatibilité avec la plupart des consoles DMX du marché.

Le mode tracking implique que la vitesse de déplacement est déterminée par la console (fade time) le MAC 600 exécutant alors toutes les positions transmises par la console, une routine logicielle intégrée au MAC 600 permet un lissage des différentes positions afin d'obtenir un déplacement très fluide.

Le mode vector exploite deux paramètres, la position et la vitesse. Dans ce mode, la vitesse de déplacement est déterminée par une valeur appliquée à un canal DMX prévu à cet effet. Il est important de mettre à 0 le fade time de la console pour obtenir un déplacement fluide. Si vous avez paramétré le MAC 600 pour fonctionner en mode 3 ou 4, vous pouvez à tout moment passer du mode tracking au mode vector simplement en agissant sur le paramètre vitesse.

Remarque: les modes tracking et vector s'appliquent à toutes les fonctions excepté le shutter.

DADR: Permet le réglage des canaux utilisés par les différentes fonctions du MAC 600 Validez sur ce paramètre par "enter" puis sélectionnez le canal désiré à l'aide des flèches.

MART: Permet de choisir quelles adresses vont être utilisées par le MAC 600, celui-ci occupe deux adresses consécutives. Validez sur ce paramètre par "enter" puis sélectionnez l'adresse désirée à l'aide des flèches.

TIME: Cette section du menu comporte quatre compteurs :

PoH: Compte le temps d'utilisation total de l'appareil.

RPoH: Idem PoH mais il est possible de remettre ce compteur à 0 en pressant la touche enter pour visualiser la valeur puis presser la flèche ↑ approximativement 5 secondes.

LAH: Compte la durée totale d'allumage de lampe.

RLAH: Idem LAH mais il est possible de remettre ce compteur à 0 en pressant la touche enter pour visualiser la valeur puis presser la flèche ↑ approximativement 5 secondes.

ADJ: Cette partie du menu propose plusieurs programmes de test permettant le réglage des fonctions du MAC 600.

Le premier niveau permet l'accès aux paramètres suivants:

- rst:** Effectue un reset de l'appareil.
- Lon:** Allume la lampe.
- Loff:** éteint la lampe.

Pour accéder au deuxième niveau, validez par "enter" sur **PATI** pour régler le PAN et le TILT ou sur **HEAD** pour régler toutes les autres fonctions.

PATI: propose différentes positions des axes PAN et TILT, validez sur PATI puis choisissez la position avec les flèches.

pltd: pan left tilt down.	pan gauche tilt bas.
prtu: pan right tilt up.	pan droite tilt haut.
prtn: pan right tilt neutral.	pan droite tilt neutre.
pltn: pan left tilt neutral.	pan gauche tilt neutre.
pntu: pan neutral tilt up.	pan neutre tilt haut.
pntd: pan neutral til down.	pan neutre tilt bas.
neut: pan & tilt neutral.	pan et tilt neutre.

HEAD: permet l'accès à toutes les fonctions de la tête en manuel. Pour accéder à une fonction, validez sur head puis choisissez la fonction à l'aide des flèches.

Les fonctions sont indiquées par:

Toutes les fonctions :	ALL: [enter] OPEN.
Dimmer dim:	[enter] OPEN-> SPOS-> APOS.
Trichromie cyan:	[enter] OPEN-> SPOS-> APOS.
Trichromie mag:	[enter] OPEN-> SPOS-> APOS.
Trichromie yel:	[enter] OPEN-> SPOS-> APOS.
Couleur col:	[enter] OPEN-> SPOS-> APOS.
Effet n°1 bs 1:	[enter] OPEN-> SPOS-> APOS.
Effet n°2 bs 2:	[enter] OPEN-> SPOS-> APOS.
Shutter shut:	[enter] APOS-> CLOS-> OPEN.

CAL: Cette fonction permet de calibrer le point 0 de toutes les fonctions en ajoutant une valeur d'offset de 0 à 100.

PATI: Cette fonction permet de gérer l'inversion pan/tilt.

Les valeurs possibles sont:

SWAP: permutation des axes, le pan devient tilt et inversement.

PINV: inversion du pan.

TINV: inversion du tilt.

MAN: Permet l'accès à toutes les fonctions en mode manuel avec la possibilité à l'aide des flèches du clavier du panneau de contrôle d'ajuster chacune des fonctions dans une position précise.

RST: Effectue un reset de l'appareil.

Lon: allumage de lampe.

Loff: extinction de la lampe.

Shut: [enter]**Open** ouverture du shutter.

---> **Clos** fermeture du shutter.

---> **STRF** Strobe rapide.

---> **STRM** Strobe vitesse moyenne.

---> **STRS** Strobe vitesse lente.

Dim: [enter] ---> 0 - 255

CYAN: [enter] ---> 0 - 255

MAG: [enter] ---> 0 - 255

YEL: [enter] ---> 0 - 255

COL: [enter]**Open** Blanc

---> **COL1** Couleur 1

---> **COL2** Couleur 2

---> **COL3** Couleur 3

---> **COL4** Couleur 4

Bs 1: [enter] ---> 0 - 255

Bs 2: [enter] ---> 0 - 255

Pan: [enter] ---> 0 - 255

Tilt: [enter] ---> 0 - 255

TSEQ: Lancement de la séquence de test des fonctions.

PTSP: ce paramètre permet de choisir la plage de réglage de vitesse applicable aux axes PAN et TILT.

SPEC: Accès aux fonctions spéciales, ce menu propose différents paramètres pour l'initialisation du MAC 600.

DISP: ON/OFF permet l'extinction de l'afficheur après quelques secondes.

Loff: ON/OFF permet ou non l'extinction de la lampe depuis le contrôleur (mode dmx uniquement), lorsqu'il est sur ON, ce paramètre devient actif uniquement si on applique une valeur DMX comprise entre 248 et 255 avec le cyan, mag et yel entre 230 et 232 pendant au moins 5 secondes.

dfse: (default setup) remplace tous les paramètres à la valeur "usine".

dfof: Annule tous les réglages effectués dans "CAL" et remplace toutes les valeurs d'offset à 0.

UPLD: Procédure de mise à jour du programme interne du MAC 600 (voir documentation du Martin uploader).

Auto: ON/OFF active ou désactive la détection automatique de protocole.

Dint: Permet de régler l'intensité de l'afficheur.

Feba: Valide ou non le système de mémoire de position sur le pan/tilt.

dmxl: Permet de visualiser les valeurs DMX reçues sur chaque voie.

PROTOCOLE DMX

Mode 1	Mode 2	Mode 3	Mode 4
10 canaux	12 canaux		14 canaux
pan/tilt	pan/tilt	pan/tilt	pan/tilt
8 bit	16 bit	8 bit	16 bit
tracking		tracking/vector	

DMX1	DMX2	DMX3	DMX4	VALEUR	FONCTION
				0 - 19 20 - 49 50 - 112 112 - 127 128 - 147 148 - 167 168 - 187 188 - 207 208 - 217 218 - 227 228 - 237 238 - 247 248 - 255	Shutter, Strobe, Reset, Lampe on/off Shutter fermé Shutter ouvert Strobe (rapide lent) Shutter fermé Strobe aléatoire rapide Strobe aléatoire moyen Strobe aléatoire lent Shutter fermé Reset de l'appareil Shutter fermé Allumage de lampe Shutter fermé Extinction de lampe (voir Spec/loff P11)
	1			0 - 255	Dimmer 0 --> 100 %
	2			0 - 255	Cyan 0 --> 100 %
	3			0 - 255	Magenta 0 --> 100 %
	4			0 - 255	Yellow 0 --> 100 %
		5		0 0 - 39 40 41 - 79 80 81 - 119 120 121 - 159 160 161 - 165 166 - 170 171 - 175 176 - 180 186 - 214 215 - 243 244 - 247 248 - 251 252 - 255	Défilement couleurs pas à pas blanc blanc --> couleur 1 (pas à pas) couleur 1 couleur 1 --> couleur 2 (pas à pas) couleur 2 couleur 2 --> couleur 3 (pas à pas) couleur 3 couleur 3 --> couleur 4 (pas à pas) couleur 4 Changement couleurs pleines couleur 4 couleur 3 couleur 2 couleur 1 Rot coul continue rapide > lente ---> cw Rot coul continue lente >rapide <--- ccw couleur aléatoire rapide couleur aléatoire moyen couleur aléatoire lente
	6			0 1 - 255	Roue d'effet 1 Ouvert rotation gauche --> droite
	7			0 1 - 170 171 - 255	Roue d'effet 2 Ouvert rotation gauche --> droite Frost

DMX1	DMX2	DMX3	DMX4	VALEUR	FONCTION
8	-	8	-	0 - 255	Pan gauche --> droite. neutre=127
9	-	9	-	0 - 255	Tilt haut --> bas. neutre=127
-	8	-	8	0 - 255	Pan (MSB) gauche --> droite. neutre=127
-	9	-	9	0 - 255	Pan fin (LSB) gauche --> droite. neutre=127
-	10	-	10	0 - 255	Tilt (MSB) haut --> bas. neutre=127
-	11	-	11	0 - 255	Tilt fin (LSB) haut --> bas. neutre=127
-	-	10	12	0 - 2 3 - 251 252 - 255	Vitesse Pan / Tilt Mode tracking rapide --> lent vitesse B/O
-	-	11	13	0 - 2 3 - 251 251 - 255	Vitesse dimmer, trichromie, effet 1. Tracking rapide --> lent rapide
-	-			0 - 2 3 - 251 251 - 255	Vitesse couleur effet 2. Tracking rapide --> lent rapide